

Дополнительное оборудование.

Реактивная штанга

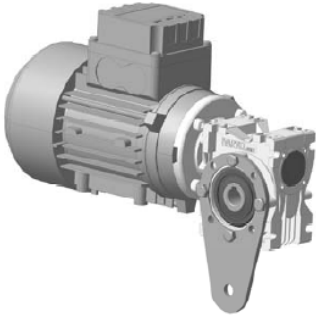

В качестве дополнительной принадлежности для редукторов и мотор-редукторов может поставляться реактивная штанга.

Реактивная штанга (BR) предназначена для компенсации реактивного момента. Она изготовлена из специального твердого сплава и имеет оцинкованное покрытие.

По Вашему заказу реактивная штанга может быть оснащена вулканизированной демпфирующей втулкой для гашения вибраций (BRV).

Габаритные размеры

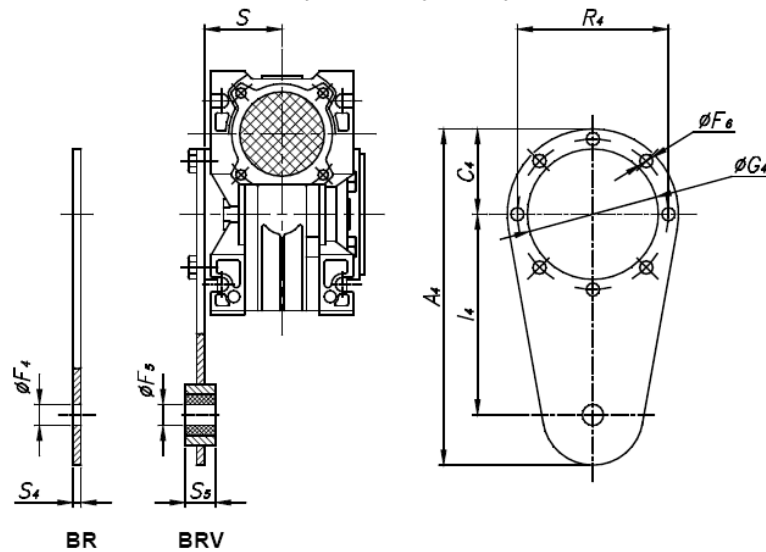

| Размер | | | | | | | | | | | |
|---------|----------------|----------------|-----------------|-----------------|-----------------|-----------------|----------------|-----------------|------|----------------|----------------|
| Габарит | A ₄ | C ₄ | ØF ₄ | ØF ₅ | ØF ₆ | ØG ₄ | l ₄ | ØR ₄ | S | S ₄ | S ₅ |
| RT 28 | 138 | 38 | 10,5 | 10 | 7 | 55 | 80 | 65 | 27,5 | 4 | 15 |
| RT 40 | 168 | 43 | 10,5 | 10 | 7 | 60 | 100 | 75 | 38,5 | 4 | 15 |
| RT 50 | 185 | 60 | 10,5 | 10 | 9 | 70 | 100 | 85 | 46,5 | 4 | 15 |
| RT 60 | 235 | 55 | 10,5 | 10 | 9 | 80 | 150 | 95 | 57 | 6 | 20 |
| RT 70 | 295 | 65 | 10,5 | 10 | 9 | 95 | 150 | 115 | 57 | 6 | 20 |
| RT 85 | 313 | 75 | 20,5 | 20 | 12 | 110 | 200 | 130 | 67 | 6 | 25 |
| RT 110 | 388 | 100 | 20,5 | 20 | 13 | 130 | 250 | 165 | 74 | 6 | 25 |

Варианты установки реактивной штанги

